

SENTI.

etermet

INDUSTRIA

COMPATTABILE

ARCHIVIAZIONE

ABBIGLIAMENTO

■
Trenta5

**LA SCAFFALATURA LEGGERA
PIÙ EVOLUTA, PER UNO SPAZIO SICURO,
ORGANIZZATO, TIPICAMENTE UMANO.**



TRENTA5: L'EVOLUZIONE DEL TUO AMBIENTE DI LAVORO.

Scaffalatura evoluta per picking
e carichi manuali progettata per soddisfare
sicurezza, eleganza, efficienza in ogni in**CARICO**.

TRENTA5:
*THE EVOLUTION OF YOUR WORK ENVIRONMENT.
Advanced shelving for picking and manual loading designed to
satisfy safety, elegance and efficiency in every situation.*



TRENTA5: LA STRUTTURA LEGGERA PIÙ EVOLUTA, PIÙ FORTE.

Montante, traversino e rinforzo ripiano

con sezioni completamente ridisegnate
per delle prestazioni mai viste prima.

Realizzati esclusivamente in acciaio per impieghi strutturali
mediante piegatura a freddo.

TRENTA5

THE MOST ADVANCED AND STRONGER LIGHTWEIGHT STRUCTURE.

Upright, crossbar and shelf reinforcement with completely renewed sections for
performances never seen before. Made exclusively of steel for structural use by cold
bending.

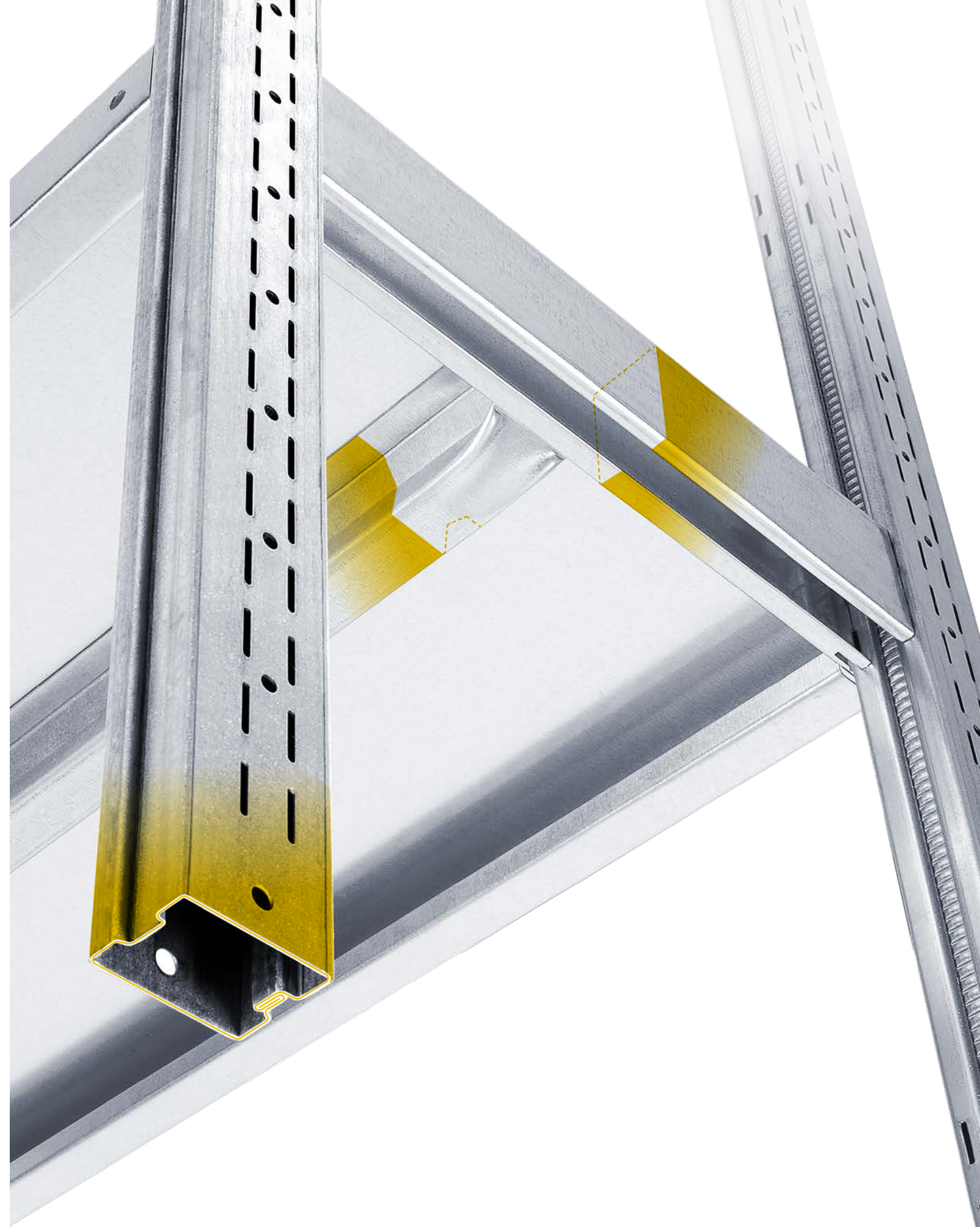



L'evoluzione
ha un profilo
chiuso, ispirato.

TRENTA5: LA SCAFFALATURA PIÙ SICURA.

Siamo entusiasti, ispirati e attenti alle persone.
Abbiamo preteso e ottenuto un comfort visivo e tattile senza precedenti.
Con una lavorazione "0°-180°" abbiamo eliminato i bordi taglienti.
Una scaffalatura rivolta alla prevenzione degli infortuni.

TRENTA5:
A SAFER SHELVING.
We are enthusiastic and careful to people needs. We have worked to obtain a visual and tactile comfort. We have eliminated sharp edges and we have realized a shelving aimed at accident prevention.

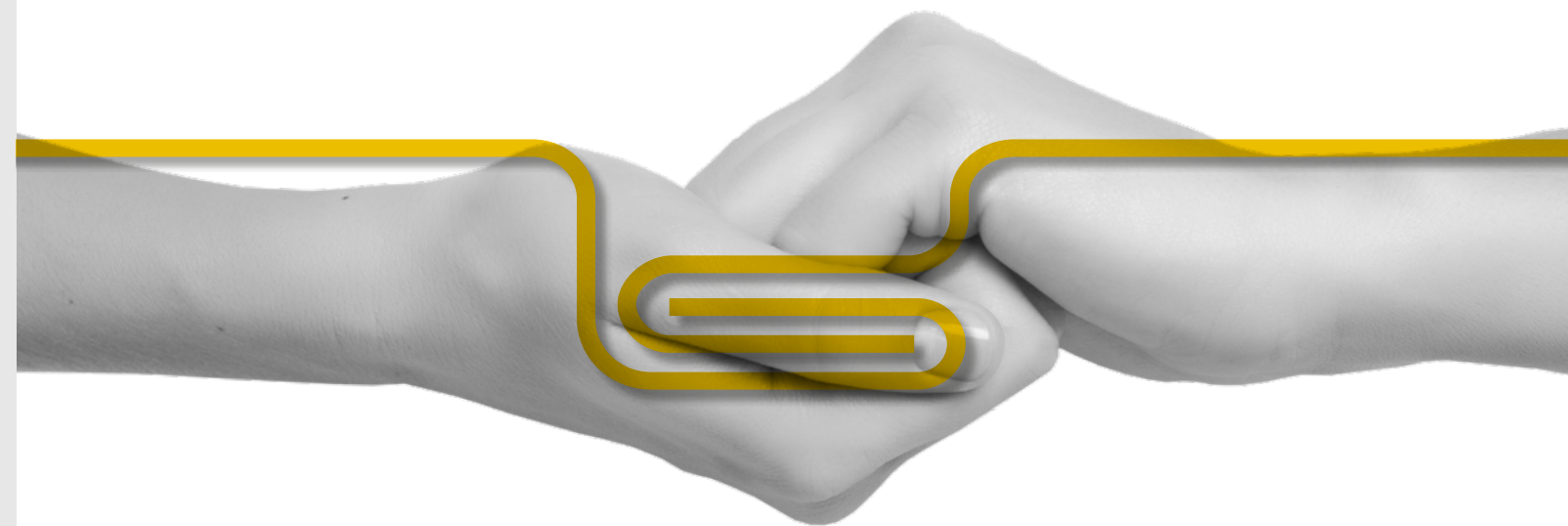

TRENTA5: HA UN MONTANTE EVOLUTO, BELLO

Una geometria **chiusa** con profilo sagomato e doppia aggraffatura ribadita per delle prestazioni a compressione e torsione senza precedenti.

Montante sezione 35x48 mm.

TRENTA5

*A NEW EVOLVED AND BEAUTIFUL UPRIGHT.
The new closed upright with shaped profile and double seam improves compression and torsion performance.
Upright section 35x48 mm.*



FRONTALE SAGOMATO

SHAPED FRONT EDGE

**FRONTALE SAGOMATO CON ASOLE
PER AGGANCIAMENTO RIVESTIMENTO POSTERIORE**

SHAPED FRONT EDGE WITH MARKS FOR BACK PANEL

POSTERIORE CON AGGRAFFATURA INCASSATA

BACK EDGE WITH RECESSED SEAM

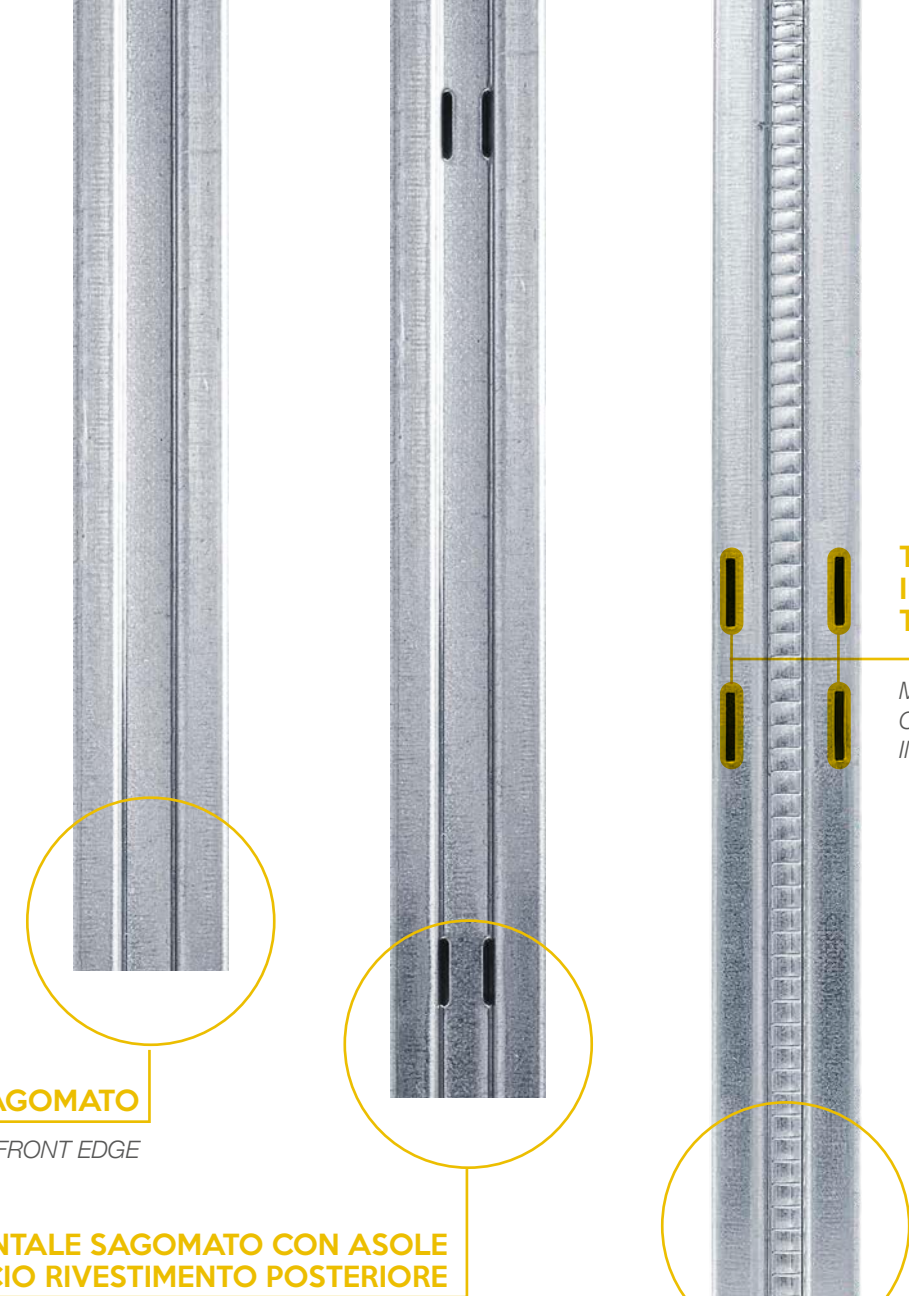

**TRACCE PER
INSERIMENTO
TRAVERSINO**

MARKS FOR
CROSSBAR'S
INSERTION

**Una maggiore resistenza
ed estetica del profilo.**

TRENTA5: PIÙ VERSATILE, PIÙ FORTE. COERENTE CON IL TUO SPAZIO.

Il **montante** che ti fa scegliere la configurazione ideale in base alle tue esigenze.

Passo 25 mm
per ripiani agganciati

Fori Ø5,2 passo 50 mm
per accessori con clip antigraffio

TRENTA5:
MORE SUITABLE AND USEFUL FOR YOUR SPACE.
The upright that makes you choose the ideal configuration according to your needs.

*25mm pitch uprights for hooked shelves.
Hole Ø5,2 - 50 mm pitch for accessories with anti-scratch clips.*

25 mm
LA DIFFERENZA DI PASSO

The pitch's difference



TRENTA5: L'EVOLUZIONE DEL TRAVERSINO.

Sistema antiganciamento *(modello depositato)*

Bordi inferiori sottosquadra

migliore efficienza torsionale e nessun rischio di taglio in fase di montaggio > utilizzo > smontaggio.

Montaggio spalle senza bulloni

nessun rischio di graffio o taglio per operatori e merci preziose.

TRACCE PER INSERIMENTO RIVESTIMENTI LATERALI

MARKS FOR SIDE PANEL'S INSERTION

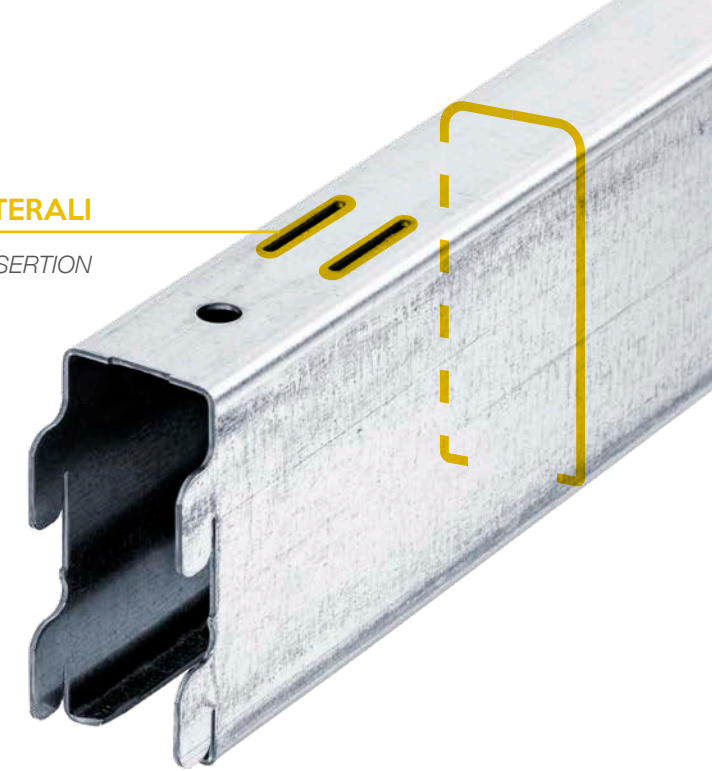

TRENTA5:

THE CROSSBAR'S EVOLUTION.

Anti-release system (Registered Model).

Torsion is improved and no risk of cutting during assembly, use and disassembly.

Frames' assembly without bolts and no risk of scratching or cutting.



ALTEZZA 60 mm

TRENTA5: IL RIPIANO PERFETTO.

Tecnologicamente all'avanguardia.
Prodotto in linea automatica, realizzato
dalla piegatura a freddo dell'acciaio.

TRENTA5:
THE PERFECT SHELF.
*A modern shelf produced in automatic line through the cold bending
of steel*

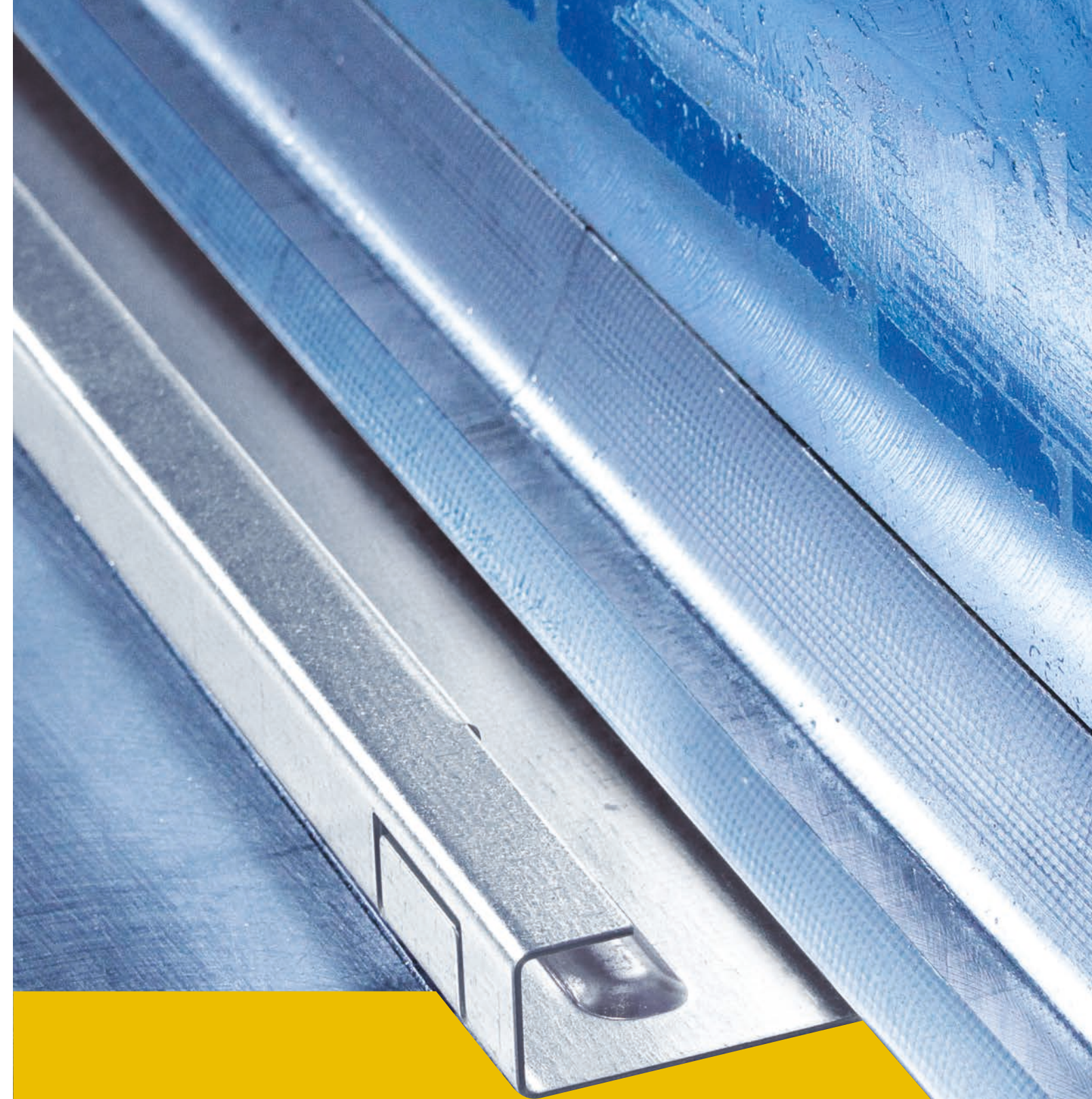

MODELLATO IN OGNI SUA PARTE.

Il ripiano **TRENTA5** viene modellato per garantire una resistenza
eccellente e la massima qualità.

SHAPED IN EVERY SINGLE PART.
TRENTA5 shelf is shaped to ensure maximum resistance and quality.

SISTEMA BREVETTATO



TRENTA5: L'ECCELLENZA DELLA LAVORAZIONE.

La quarta piega, ottenuta sul lato profondità, garantisce una struttura più forte e assicura l'efficace applicazione del rinforzo mobile.

TRENTA5:
THE EXCELLENCE OF PROCESSING.
The fourth fold obtained on the depth side, guarantees a stronger structure and ensures the right insertion of the mobile reinforcement.

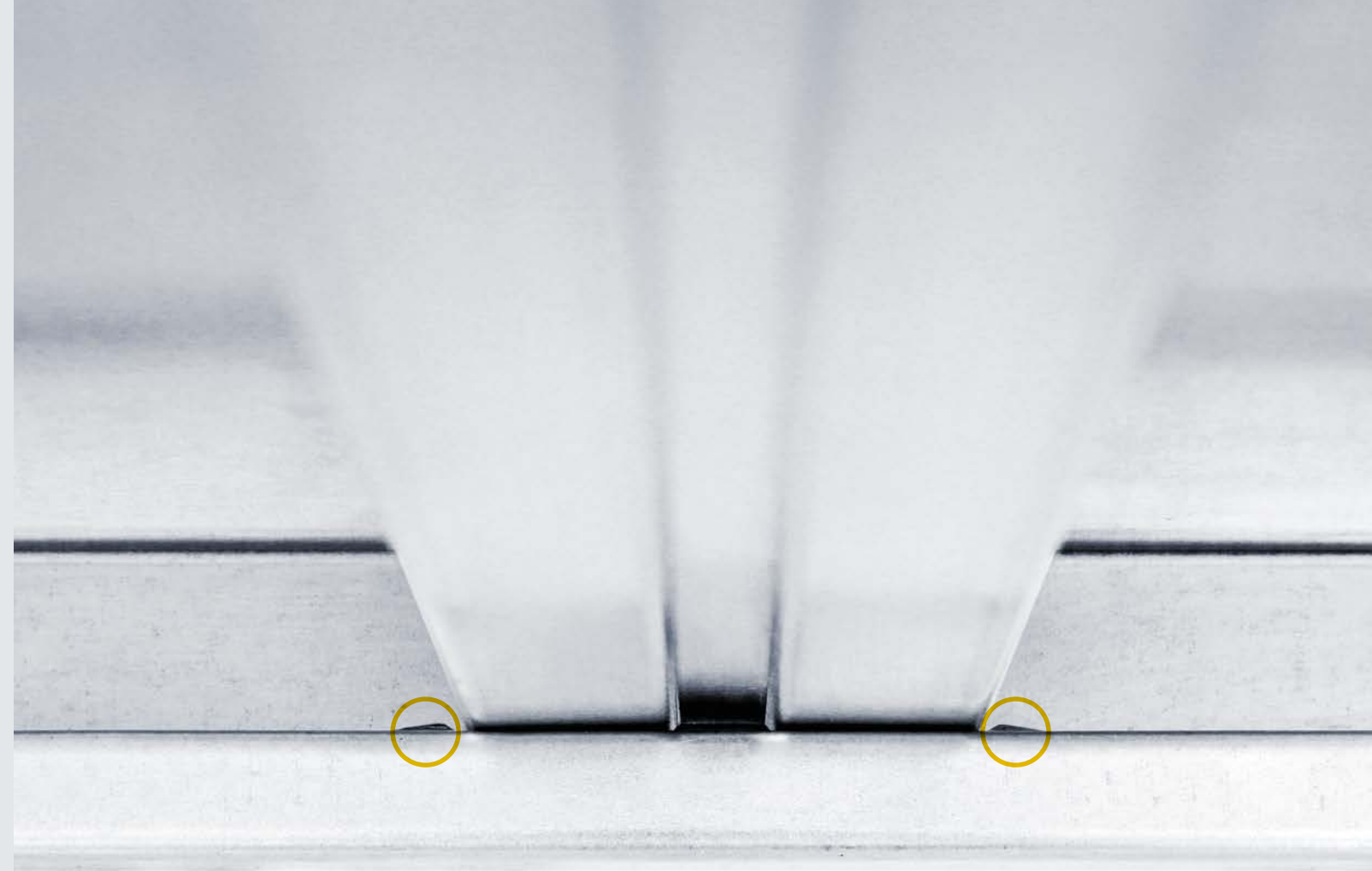

TRENTA5: L'INTELLIGENZA DEL DESIGN.

Le bugne, disegnate sulla quarta piega, guidano l'applicazione del rinforzo mobile nella corretta posizione, realizzando l'incastro perfetto del rinforzo sagomato omega, garantendo l'aumento di portata del ripiano in maniera più sicura ed efficace.

TRENTA5:
THE INTELLIGENCE OF DESIGN.
Fourth fold's marks allow the insertion of the mobile reinforcement in the correct position; that increases the shelf capacity, guaranteed by the perfect joint of the omega shaped reinforcement.

TRENTA5:
CHIAMA I RINFORZI.



STANDARD

Il rinforzo a incastro che migliora le performance del ripiano con semplicità e precisione di montaggio.

TRENTA5:
The interlocking reinforcement that improves the performance of the shelf with simplicity and precision of assembly.

TRENTA5:
CHIAMA I MIGLIORI RINFORZI.



EVO

Il rinforzo a incastro **evoluto**, completamente ridisegnato con una nuova sezione resistente, garantisce facilità, precisione di montaggio e prestazioni EXTRA per inCARICHI più pesanti.

TRENTA5:
The advanced reinforcement, completely renewed with a resistant section that makes assembly easy and gives EXTRA performances for the heaviest loads.

TRENTA5: L'EFFICIENZA DELL'INCASTRO.

Un sistema gancio-ripiano disegnato per realizzare l'inserimento perfetto del ripiano al montante.

I due si accostano progressivamente con l'aumentare del carico.

Un sistema brevettato Etermet.

TRENTA5:

THE PERFECT FIT.

A system designed for the perfect insertion of the shelf to the upright.

The two elements progressively approach as the load increases.

A ETERMET patented system.

**GANCIO ZINCATO REALIZZATO
IN LAMIERA STRUTTURALE TRAMITE
STAMPAGGIO A FREDDO**

Hook realized in zinc-plated structural sheet by cold pressing



**BUGNA PER
L'INCASTRO PERFETTO
MONTANTE / RIPIANO**

Mark for the perfect upright/shelf's joint





TRENTA5: LA STABILITÀ COME PRESTAZIONE.

Crociera di controventatura realizzata su misura per ogni lunghezza di campata, con sistema ad incastro per strutture autoportanti.

TRENTA5:
STABILITY AS PERFORMANCE.
Crossbracing with interlocking system custom-made for each span length, for self-supporting structures.

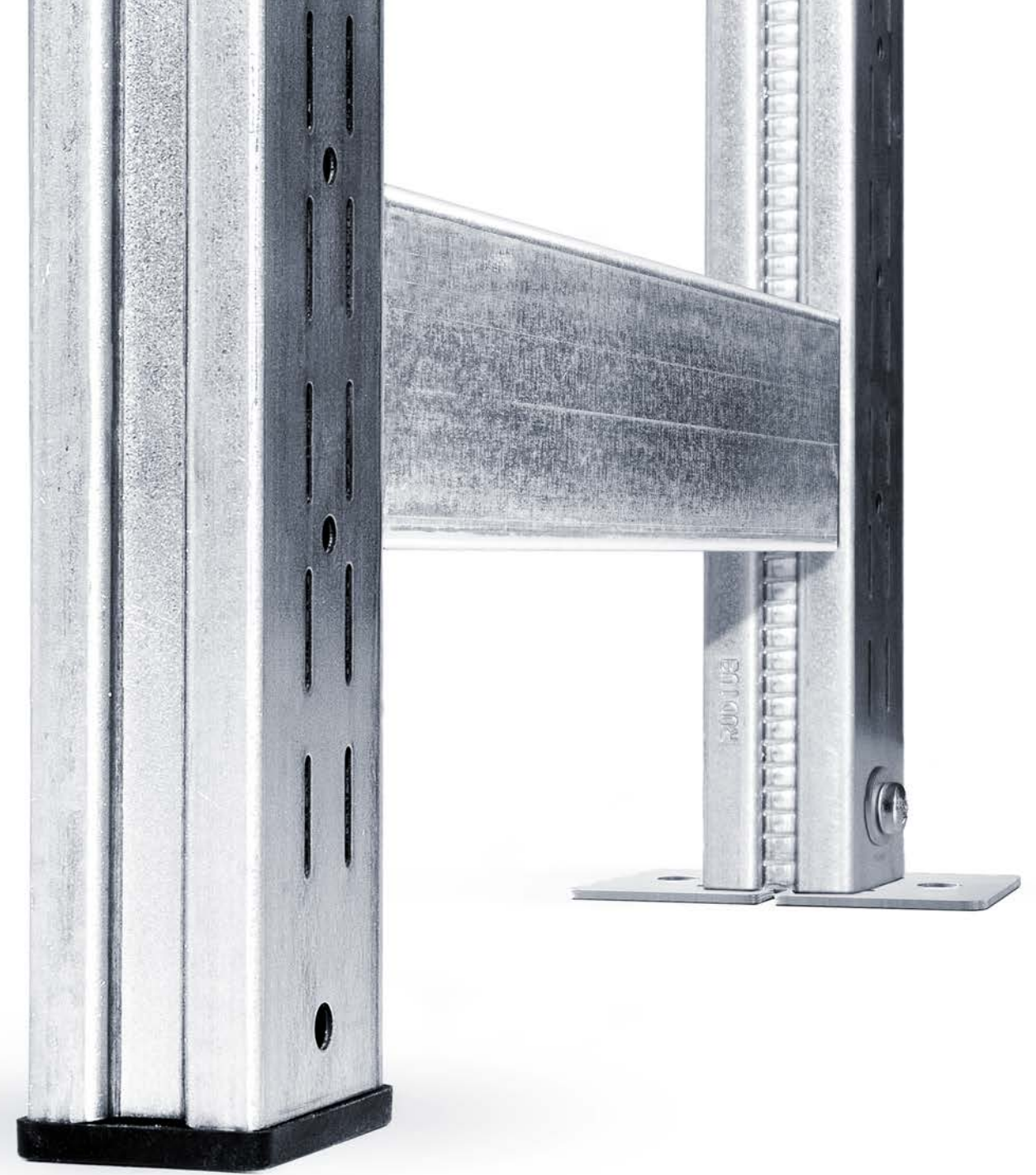

TRENTA5: UN ASSETTO PER OGNI ESIGENZA.

Base in Plastica con sistema antigancio di spessore 5 mm.

Base in Metallo per fissaggio a terra di spessore 3 mm.

TRENTA5:
A SET-UP FOR EVERY NEED.
Plastic foot with 5 mm thick anti-release system.
Steel foot 3 mm thick for ground fixing.

IL **BRAND** come base per l'estetica

Una scelta estetica che rispetta il tuo Brand

An aesthetic choice that respects your Brand

TRENTA5: ZINCATA O VERNICIATA.

Finiture di serie:

- Zincata
- RAL 7035 (Grigio chiaro)

Su richiesta colori personalizzati RAL K7

ZINC-PLATED OR PAINTED FINISH.

Standard finish:

- Zinc-plated
 - Ral 7035 (Light grey)
- Other colors on demand*

Il processo di verniciatura Etermet, a polvere termoindurente, è un sistema a ciclo continuo certificato. Prevede lo sgrassaggio in tre fasi con asciugatura a forno, verniciatura automatizzata (industria 4.0) e polimerizzazione delle polveri in forno continuo a 200°.

Etermet painting process, with thermosetting powder, is a certified continuous cycle system. Three-stage degreasing with oven drying, automatic painting with the latest generation cabin (industry 4.0) and polymerization of the powders in a continuous oven at 200 degrees

TRENTA5: UNA MISURA PER OGNI COSA.

Un solo sistema, una completa linea di accessori dedicati a disegnare il tuo spazio per migliorare il tuo tempo.

TRENTA5:
A MEASURE FOR EVERYTHING.
Only one system, a complete range of accessories dedicated to organize your space. To improve your time.



- 1 MONTANTE
- 2 TRAVERSINO PER SPALLA
- 3 BASE
- 4 TAPPO MONTANTE
- 5 RIPIANO
- 6 BATTUTA ANTERIORE/POSTERIORE
- 7 BATTUTA LATERALE
- 8 SISTEMA CONTENITORE
- 9 SISTEMA CONTENITORE AUTOMOTIVE
- 10 SEPARATORE A MORSETTO
- 11 STAFFA A CROCE
- 12 SISTEMA CASSETTI ESTRAIBILI
- 13 SISTEMA CASSETTI CON GUIDE TELESCOPICHE
- 14 SUPPORTO D'ANGOLO
- 15 ASTA APPENDERIA FISSA
- 16 ASTA APPENDERIA REGOLABILE
- 17 PORTAGOMME
- 18 ZOCCOLO ANTERIORE
- 19 RIVESTIMENTO LATERALE CON ZOCCOLO
- 20 RIVESTIMENTO LATERALE PUNZONATO
- 21 RIVESTIMENTO POSTERIORE
- 22 SISTEMA DI CHIUSURA AD ANTE
- 23 CROCIERA DI CONTROVENTO

- 1 Upright
- 2 Frame crossbar
- 3 Base
- 4 Cap for upright
- 5 Shelf
- 6 Front and back edge
- 7 Side edge
- 8 Container system
- 9 Spare parts container system
- 10 Clamp dividers
- 11 Bracket cross
- 12 Removable box

- 13 Sliding drawers (ball bearing)
- 14 Corner support
- 15 Fixed hanging bar
- 16 Adjustable hanging bar
- 17 Tyre older
- 18 Kickplate
- 19 Side panel
- 20 Perforated side panel
- 21 Back panel
- 22 Door closing system
- 23 Spine bracing

TRENTA5: ABBIGLIAMENTO

CLOTHING



TRENTA5: INDUSTRIA

INDUSTRY



TRENTA5: ARCHIVIAZIONE

STORAGE



TRENTA5: COMPATTABILE

COMPACTABLE



TRENTA5: RINTRACCIABILITÀ ETERNA

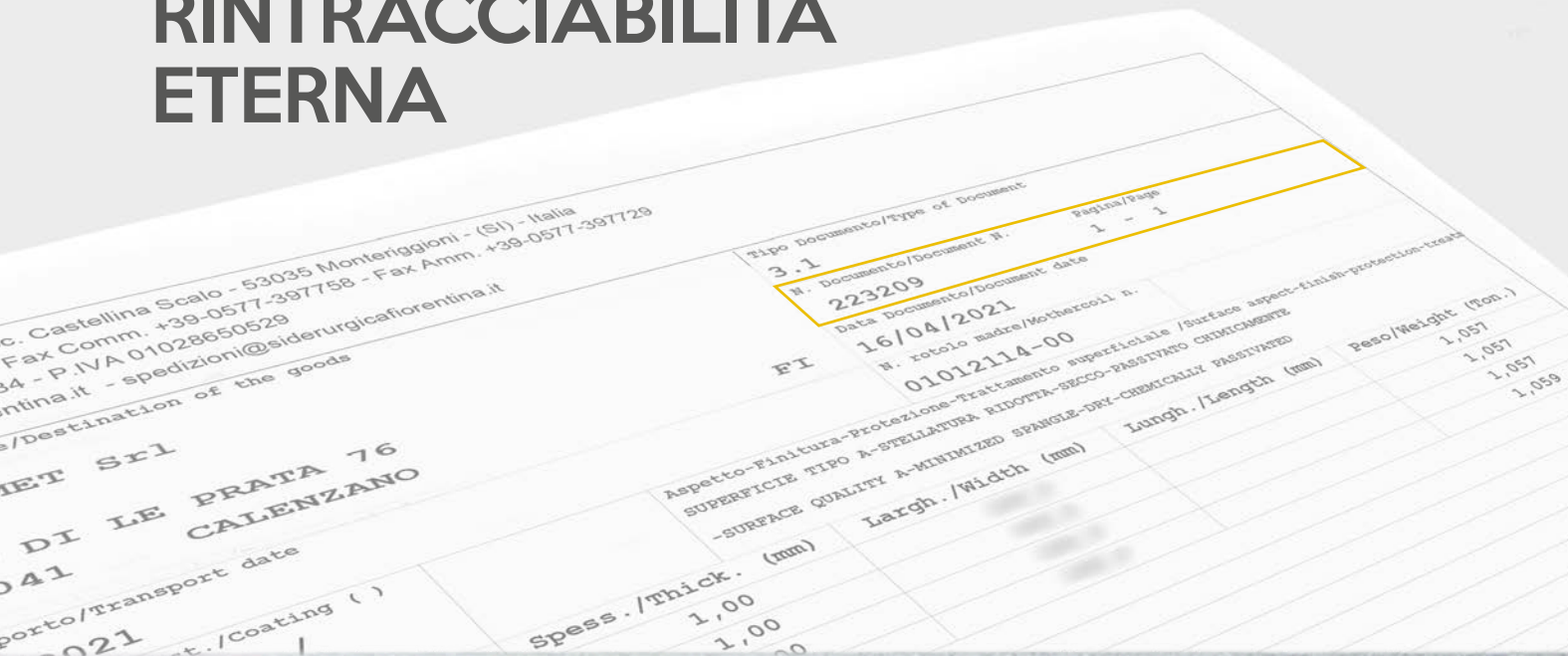

223209

RINTRACCIABILITÀ DELLA MATERIA PRIMA TRAMITE MARCATURA INDELEBILE DI OGNI ELEMENTO

Material's traceability by marking of each element

Codice a 6 cifre per identificare il certificato 3.1 (EN10204) del materiale utilizzato per la produzione.

Resistenza e spessore sempre garantiti e dimostrabili.

TRENTA5

A STRONGER STRUCTURE.

*6-digit code to identify the certificate 3.1 (EN10204) of the material used for production.
Resistance and thickness always guaranteed and demonstrable.*

ALTA PRODUTTIVITÀ
INTERCONNESSIONE
FUNZIONALE

GREEN

Dal 1968 pensiamo
a come i nostri clienti
interagiscono con la
scaffalatura e come
la scaffalatura incide
nel loro spazio.

Noi ci teniamo.

*Since 1968 ETERMET has been working to meet the needs
of our customers and make the most of their space.
We care about it.*



RISERVA TECNICA: dati tecnici, misure e modelli sono suscettibili di variazioni senza alcun preavviso.
TECHNICAL RESERVE: technical data, measurements and models are subject to change without notice.

